

CXWL Series

ボールブッシュ軸受：φ10
φ16, φ25

構造図

φ10

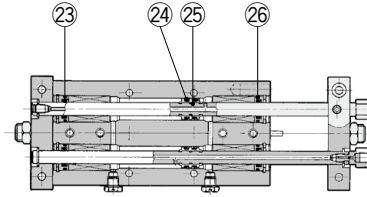
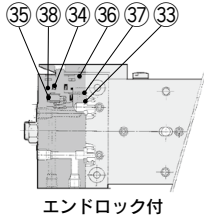

φ16

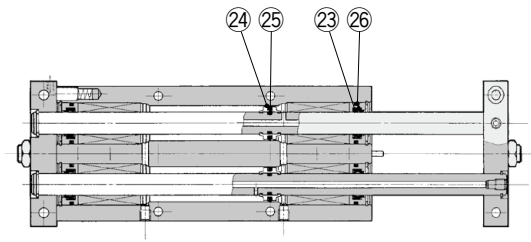
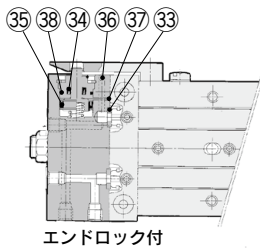

φ25

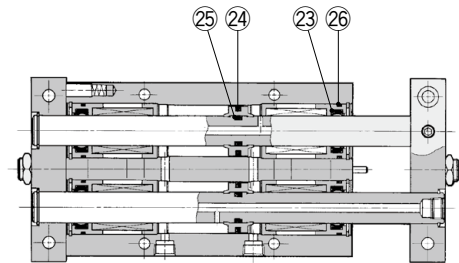
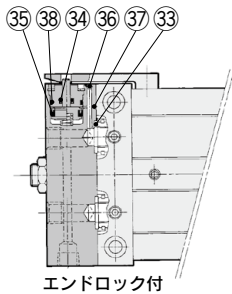

※番号はホームページWEBカタログ CXWLシリーズの構造図と同じになっています。

パッキンセットリスト

番号	名称	材質	備考
②③	ロッドパッキン	NBR	25は交換不可部品ですので、パッキンセットには含まれません。
②④	ピストンパッキン		
25	ピストンガスケット		
②⑥	シリンダチューブガスケット		

エンドロック付

③③	ボディガスケット	NBR	36, 37は交換不可部品ですので、パッキンセットには含まれません。
③④	ロッドパッキン	NBR	
③⑤	ピストンパッキン	NBR	
36	スチールボール	高炭素クロム軸受鋼	
37	スチールボール	高炭素クロム軸受鋼	
③⑧	"O"リング	NBR	

交換部品／パッキンセット

型式	手配番号	内容
シリンダ本体		
CXWL10	CXWL10-PS	左記番号②③, ②④, ②⑥のセット
CXWL16	CXWL16-PS	
CXWL25	CXWL25-PS	

※パッキンセットは、②③、②④、②⑥が1セットとなっておりますので、各型式の手配番号にて手配してください。

※②⑤は交換不可

※パッキンセットにはグリースパックは付属しませんので別途手配してください。

グリース品番:GR-S-010(10g)

エンドロック部

CXWL10	CXWL10R-PS	左記番号③③, ③④, ③⑤, ③⑧のセット
CXWL16	CXWL16R-PS	
CXWL25	CXWL25R-PS	

※パッキンセットは、③③、③④、③⑤、③⑧が1セットとなっておりますので、各型式の手配番号にて手配してください。

※パッキンセットにはグリースパックは付属しませんので別途手配してください。

グリース品番:GR-S-010(10g)

CXWL Series

ボールブッシュ軸受: $\phi 20, \phi 32$

構造図

$\phi 20$

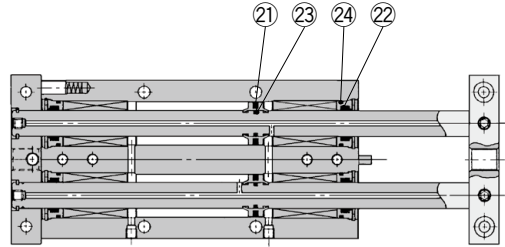
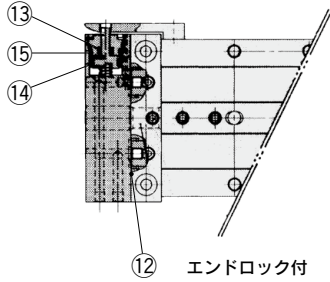

$\phi 32$

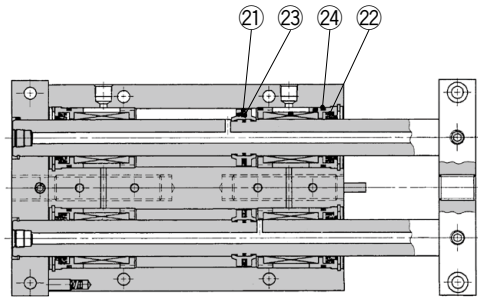
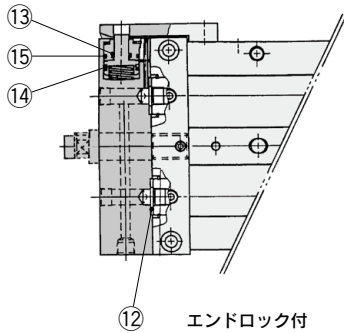

※番号はホームページWEBカタログ CXWLシリーズの構造図と同じになっています。

パッキンセットリスト

番号	名称	材質	備考
①	ピストンパッキン	NBR	23は交換不可部品ですので、パッキンセットには含まれません。
②	ロッドパッキン		
③	ピストンガスケット		
④	シリンダチューブガスケット		

エンドロック付

⑫	ボディガスケット	NBR
⑬	ロッドパッキン	
⑭	ピストンパッキン	
⑮	Oリング	

交換部品/パッキンセット

型式	手配番号	内容
----	------	----

シリンダ本体

CXWL20	CXWL20-PS	左記番号①, ②, ④のセット
CXWL32	CXWL32-PS	

※パッキンセットは、①、②、④が1セットとなっておりますので、各型式の手配番号にて手配してください。

※③は交換不可

※パッキンセットにはグリースパックは付属しませんので別途手配してください。

グリース品番:GR-S-010(10g)

エンドロック部

CXWL20	CXWL20R-PS	左記番号⑫, ⑬, ⑭, ⑮のセット
CXWL32	CXWL32R-PS	

※パッキンセットは、⑫、⑬、⑭、⑮が1セットとなっておりますので、各型式の手配番号にて手配してください。

※パッキンセットにはグリースパックは付属しませんので別途手配してください。

グリース品番:GR-S-010(10g)

アクチュエータ

ロータリアクチュエータ
エアチャック

モジュラフォーマ!
圧力制御機器

圧縮空気清浄化機器

工業用フィルタ

交換要領

アクチュエータ

ロータリアクチュエータ
エアチャック

モジュラフォーマ!
圧力制御機器

圧縮空気清浄化機器
工業用フィルタ